

精密万能自動切断機

ファイナカット HS-45A型Cタイプ

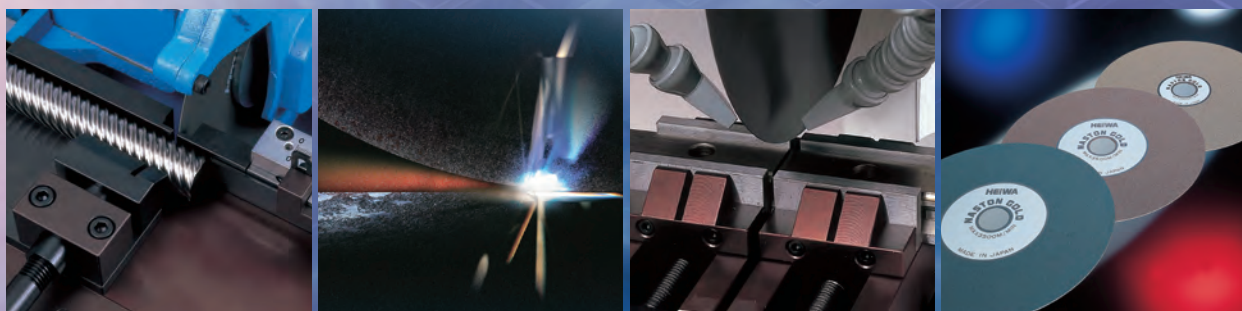

平和テクニカの
ホームページが
変わりました!!

詳しくは中面へ...



へいわ工房



平和テクニカ株式会社

<http://www.heiwa-tec.co.jp/>

ファインカット HS-45A型Cタイプ



ワンランク上の操作性を組み入れ、さまざまな作業環境に対応した省スペース・高精度化を実現。

特長

- 1 主軸上下ハンドルを本体前面左側に変更し、操作性が向上。
- 2 バイス部やワークテーブル部に防錆対策を施しました。
- 3 操作盤と電源BOXを切り離し、より操作性が向上。
- 4 機械本体幅720mm省スペース化を実現。
- 5 洗浄用ウォーターガン標準装備。

バイスラインアップ

- | | |
|-------------|--------|
| ①ロングバイス | SP-V11 |
| ②平面回転バイス | SP-V12 |
| ③ロング平面回転バイス | SP-V13 |
| ④二連バイス | SP-V14 |
| ⑤ロング二連バイス | SP-V15 |

※特別付属品、特別仕様はオプションページP14~15をご覧ください。

所要床面積

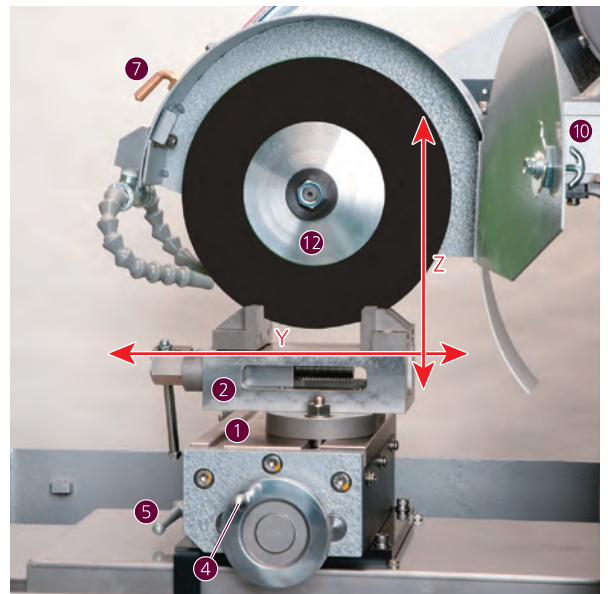
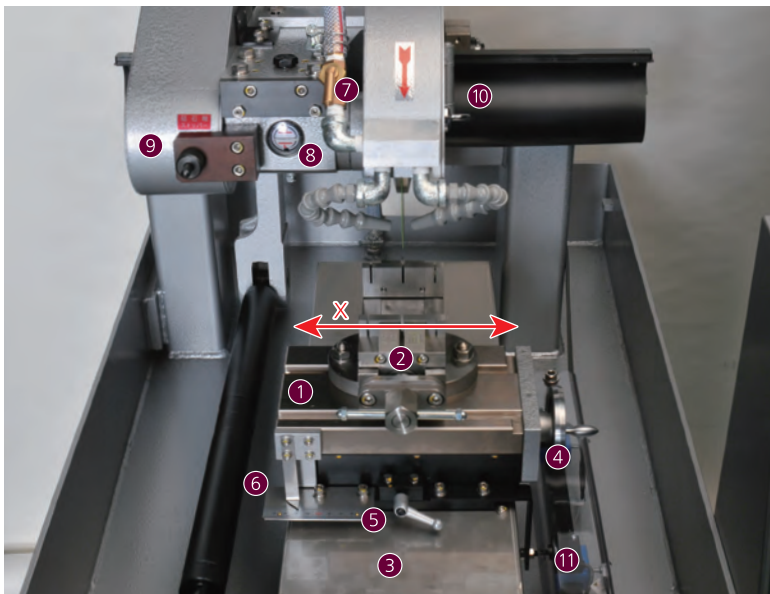
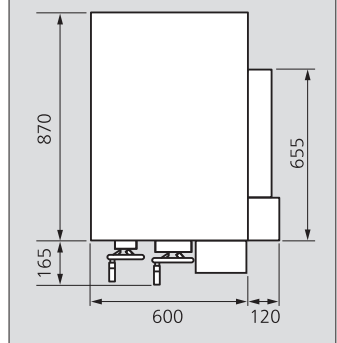

- ①ワークテーブル部〔無電解ニッケルメッキ仕様〕
- ②ステンレス標準バイス〔バイス口開き0~80mm〕
- ③ステンレス前後送りカバー〔異物進入対策仕様〕
- ④ワークテーブル横送りハンドル
- ⑤ワークテーブルストッパーノブ
- ⑥シルパースケール直読方式
〔特別仕様: 防水デジタルスケール直読方式〕
- ⑦クーラント吐出量調整コック
- ⑧オイルポット窓

- ⑨トイシ交換用主軸ストッパー
- ⑩トイシカバー開閉ノブ
- ⑪切込移動ポジションセンサー
- ⑫トイシフランジ〔アルミ製〕

X ワークテーブル移動量: 左右60mm〔手動〕

Y 切込移動量: 前後210mm〔前面右ハンドル操作時〕

Z 主軸移動量: 上下200mm〔前面左ハンドル操作時〕

Cutting Counseling Service

切断カウンセリングサービス

FAX

平和テクニカ株式会社
ファインカット営業部行

046-255-5840

切断加工に関するカウンセリングを行っております。
些細なことでもけっこうですので、ご質問・ご不明な点がございましたら、
お気軽にこの用紙をコピーのうえ、ご記入いただきFAX送信してください。

※お問い合わせはお電話でも受け付けております。 TEL 046-251-3755

貴社名

〒 -
ご住所

部署名

ご担当者名

TEL:

FAX:

e-mail:



●該当する項目を✓チェックしてください。

- 技術相談をしたい
- カuttingセミナー/ルームでデモを見たい
- 切断トイシの選定をしてほしい
- テストカット・データ提供(無償)してほしい
- 切断機の選定をしてほしい
- 有償切断を依頼したい
- その他

●ご参考にお聞かせください。

・現在の加工方法(→新規)

・切断の目的

- 検査・品質管理・研究
- 生産

切断数量

個/月・日

切断対象物・諸条件

| | |
|---|---|
| 材 | 質 |
| 寸 | 法 |
| 切 | 断 |
| 精 | 度 |
| 機 | 械 |
| 名 | ・ |
| 型 | 式 |
| 現 | 行 |
| 使 | 用 |
| ブ | レ |
| ー | ド |
| 加 | 工 |
| 条 | 件 |

●お困りの点、お知りになりたい点、切断参考図などを下記にご記入ください。

.....

.....

.....

.....

.....

CCS ホームページからも切断カウンセリングサービスのお申し込みができます。



平和テクニカ株式会社

平和テクニカ株式会社 <http://www.heiwa-tec.co.jp>

ファインカット営業部 〒228-0001 神奈川県座間市相模が丘 6-39-49 TEL.046-251-3755 FAX.046-255-5840